



Bär Cargolift Retfalt R2T Platforma pojedynczo składana

Bär Cargolift –
więcej niż samo urządzenie

Bär Cargolift BC 2000R2T jest urządzeniem z pojedynczo składaną, hydraulicznie wysuwaną platformą, montowaną pod ramą pojazdu. Winda przeznaczona do montażu w naczepach i przyczepach centralno-osiowych o rozstawie ramy 1200/1300 mm.

Udźwig 2,0 t i moment obciążenia 15 kNm to cechy predysponujące ją jako doskonałego pomocnika w dystrybucyjnym transporcie dalekiego zasięgu.

BC 2000R2T

Europejczyk – Lekka, ekonomiczna winda, zawsze gotowa do działania



Dane podstawowe

Moment obciążenia

To wielkość rzeczywiście określająca „siłę” podnoszenia windy. Liczona jako iloczyn długości ramienia udźwigu i ciężaru.

BC 2000R2T

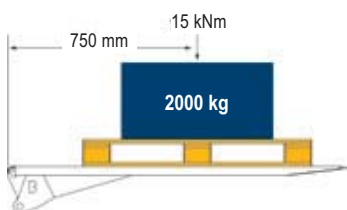

2000 kg x 750 mm
20kN x 0,75 m = 15 kNm

Ciężar windy

600 kg
włącznie z materiałem montażowym, olejem i zderzakiem przeciw-najazdowym.

Wytrzymała, prosta konstrukcja

- Nie wymagające smarowania prowadnice przeznaczone do intensywnego użytkowania
- System montażu do ramy pojazdu - Expressfit umożliwia instalację windy w ciągu zaledwie kilku godzin

Gwarancja firmy Bär

2-lata na części i robociznę.

Wyposażenie standardowe

Mechanizm windy

Konstrukcja zbudowana wg technologii 2=4.

Platforma

Część stała: stal z powłoką SilentGrip
Część rozkładana: aluminiowa
Wysokość: 1700 mm
Szerokość: 2400 mm

Kątownik przejazdowy wykonany z aluminium, stanowi integralną część platformy.



Sterownik Bär



Z dwoma przełącznikami krzyżowymi.

Sterowanie nożne na platformie



Łatwy i bezpieczny sposób sterowania platformą. Dwa przyciski dają pełne bezpieczeństwo osobie obsługującej.

Złącze elektryczne VDHH



Bezpieczny, szybki montaż, bez konieczności prowadzenia dodatkowej instalacji elektrycznej.

Ochrona antykorozyjna



Wszystkie stalowe elementy windy zabezpieczone są przed korozją w procesie katodowej kąpieli zanurzeniowej.

Łożyska z ograniczoną obsługą



Zewnętrzne o-ringi zabezpieczają smar przed wypłynięciem na zewnątrz. Łożyska wyposażone w kalamitki. Polecany okres smarowania – raz w roku.

Siłowniki hydrauliczne



Wyposażone w plastikowe osłony

Wyposażenie dodatkowe

- **Sprężynowe wspomaganie otwierania platformy**
- **Skrzynka na akumulator**, zmontowana wraz z windą
- **Rollstopy** – montaż możliwy tylko w połączeniu ze sprężynowym wspomaganie otwierania platformy

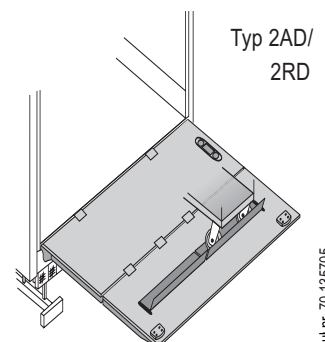

Artykuł nr. 70-135705
Zastrzega się prawo do zmian technicznych. 02/09

Numer patentu EP 1 413 476

